

# Руководство по сборке верстака-монтажного стола

## ПОЯСНЕНИЯ К ИНСТРУКЦИИ



1. Последовательность сборки указана порядковым номером в нижнем левом углу каждого изображения сборочной операции.
2. Надпись на поле изображения указывает на название устанавливаемого элемента.



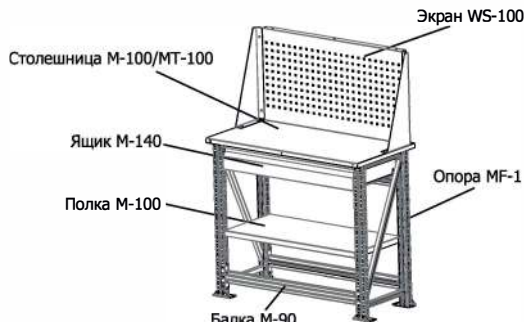
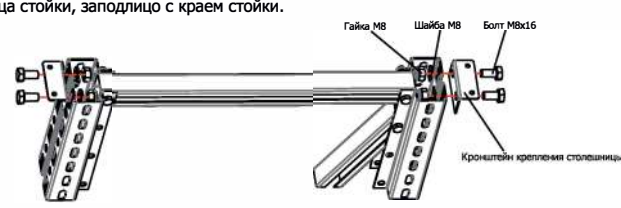
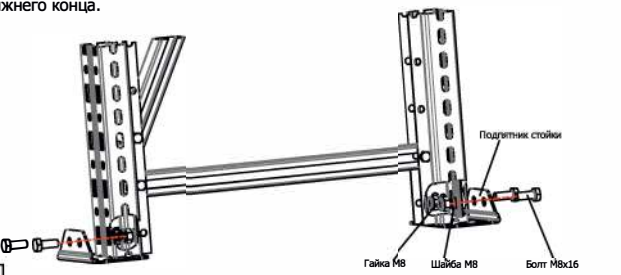

## Рекомендации по эксплуатации верстаков-монтажных столов

3. Рекомендуется равномерно распределять груз по дну ящиков для оптимальной загрузки шариковых направляющих.
4. Рекомендуется равномерно распределять груз по полке для оптимальной загрузки кронштейнов полки.

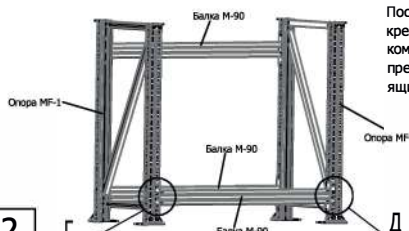
## Примечания

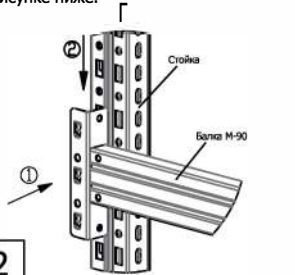
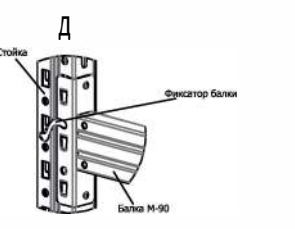
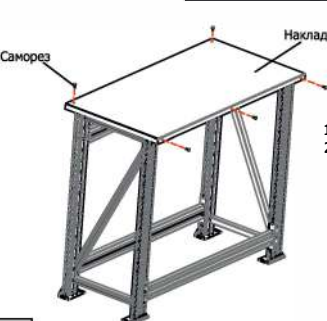
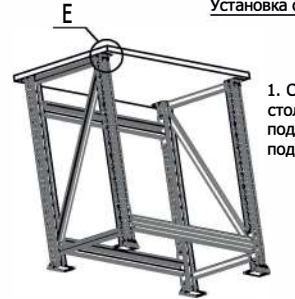
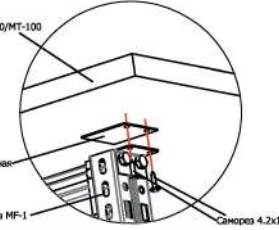
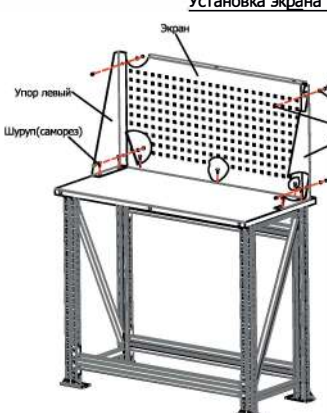
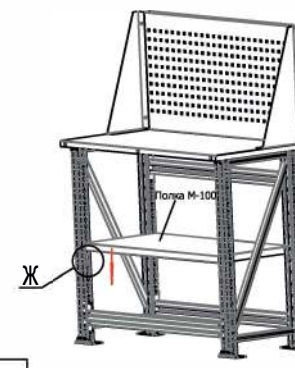
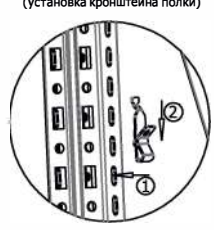
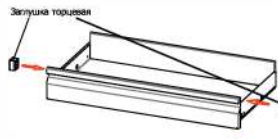
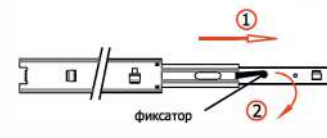
5. Возможны конструктивные изменения, не учтенные в данной инструкции.

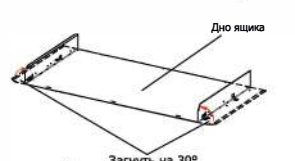
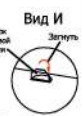
<p><u>Руководство по сборке верстака серии Master</u></p>  <p>Все модификации верстаков Master вы можете посмотреть на сайте <a href="http://www.safe.ru">www.safe.ru</a></p>	<p>3. С помощью болтов М8х16, шайб М8 и гаек М8 установите кронштейн крепления столешницы. Кронштейны крепятся в первые прямоугольные отверстия с верхнего конца стойки, заподлицо с краем стойки.</p>  <p>4. С помощью болтов М8х16, шайб М8 и гаек М8 установите подпятники стойки (преобретаются отдельно). Подпятники крепятся в первые прямоугольные отверстия с нижнего конца.</p> 
<p><u>Сборка опоры MF-1</u></p> <p>1. С помощью болтов М6х40, шайб М6 и гаек М6 соедините между собой связи горизонтальные со стойками и связь диагональную со стойками, как показано на рисунке ниже. Нижняя горизонтальная связь крепится на 2 отверстие от нижнего конца стойки, верхняя - на первое от верхнего конца стойки.</p> <p><b>Важно:</b> крепеж связей со стойкой не затягивать.</p> <p>Вид В (крепление горизонтальных и диагональных связей к стойке)</p> 	<p><u>Установка балок M-90</u></p>  <p>После установки балок протянуть крепеж связей со стойкой. В случае комплектации верстака ящиком M-140 предварительно установить кронштейны ящика (см. п.8 данной инструкции).</p>

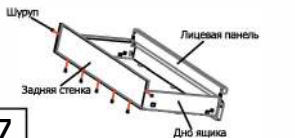
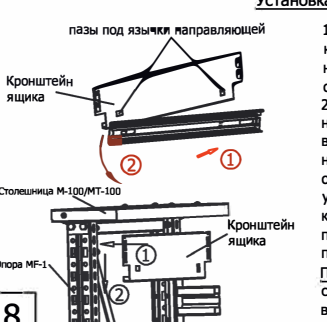
<p>1. Установите балки как показано на рисунке ниже.</p> 	<p>2. Установите фиксаторы балки как показано на рисунке ниже.</p> 	<p><b>Установка накладки столешницы МТ-100</b></p>  <p>1. Сверху столешницы установите накладку. 2. Прикрепите накладку с помощью саморезов.</p>
<p><b>Установка столешницы М-100/МТ-100</b></p>  <p>1. С помощью саморезов 4.2x19 прикрепите столешницу к опорам, предварительно подложив под столешницу пластины подкладные. (вид Е)</p> <p><b>Вид Е</b> (крепление столешницы к стойке)</p> 	<p><b>Установка экрана WS-100 на верстак Master</b></p>  <p>1. С помощью винтов, шайб и гаек присоедините экран к опорам. 2. С помощью шурупов присоедините экран и опоры к столешнице.</p>	
<p><b>Установка полки М-100</b></p>  <p>1. Установите кронштейны полки (вид Ж). Кронштейны полки устанавливаются на одном уровне. 2. На кронштейны установите полку М-100.</p> <p><b>Вид Ж</b> (установка кронштейна полки)</p> 	<p>4. Установить заглушки торцевые как показано на рисунке.</p>  <p>5. Разборка шариковой направляющей: а) Вытянуть направляющую до конца б) Отогнуть пластиковый фиксатор в) Полностью вытянуть элемент направляющей</p>  <p>6. Установка элемента направляющей на ящик пазы под язычки направляющей</p>  <p><b>Вид А</b> язычок</p> <p><b>Вид Б</b> язычок</p>  <p>ящик с установленными элементами</p>	
<p><b>Сборка ящика М-140</b></p>  <p>1. Загнуть боковые стенки дна ящика по перфорации на 30°, как показано на рисунке.</p> <p><b>Вид И</b> Загнуть</p>  <p>2. Установить лицевую панель на дно ящика так, чтобы язычки на лицевой панели вошли в пазы на дне. Далее отогнуть боковые стенки дна так, чтобы язычки вошли в пазы. Загнуть язычки (вид И).</p>  <p>3. Установить заднюю стенку ящика, как показано на рисунке и соединить заднюю стенку и дно с помощью шурупов.</p> 	<p><b>Установка ящика М-140</b></p>  <p>1. Установить элемент направляющей на кронштейн как показано на рисунке. При необходимости отогните язычки направляющей отверстием. 2. Установить кронштейн ящика как показано на рисунке. Самое высокое положение - второе вытянутое отверстие сверху. При необходимости отогните язычки кронштейна отверстием. После установки кронштейнов (до установки ящика) вкрутите по шурупу в круглые отверстия кронштейна (для предотвращения выпадания кронштейна из пазов стойки).</p> <p><b>Примечание:</b> при установке кронштейнов в самое высокое положение, снимите заднюю верхнюю балку и установите ее на одно отверстие ниже.</p>	